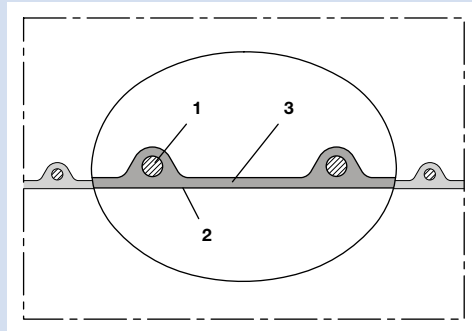

simply flexible  
**N**  
 NORRES

**Konstruktion**

AIRDUC® Profilschlauch (siehe Kap. 0.2):

1. in der Wandung fest eingegossener Federstahldraht
2. strömungsoptimiertes Profil
3. Wandstärke ca. 0,8 mm

**Construction**

AIRDUC® profile hose (see chapt. 0.2):

1. spring steel wire firmly embedded in wall
2. profile with optimized flow properties
3. wall thickness 0.8 mm approx.

**Anwendungen**

Absaug- und Förderschlauch, mit besonderer Eignung:

- für Feststoffe wie Stäube, Pulver, Fasern, Späne und Granulate
- für gasförmige und flüssige Medien
- für Sauger, Fördergeräte, Verdichter und Kompressoren
- für die Lebensmittel- und Pharmaindustrie
- für die Chemieindustrie

**Eigenschaften**

- mittelschwere Ausführung
- innen glatt
- strömungstechnisch optimiert
- flexibel
- Wandung lebensmittelecht nach: FDA 21 CFR 177.1520 (c) 3.2a, EG Richtlinie 2002/72/EG einschließlich der Änderungsrichtlinie 2005/79/EG, deutsche Empfehlung III BfR (siehe Kap. 14.5)
- geruchs- und geschmacksfrei
- gute Laugen- und Säurenbeständigkeit
- extrem gute Chemikalienbeständigkeit (siehe Kap. 14.1)
- kleinste Biegeradien
- abknicksicher
- weichmacher- und halogenfrei
- gas- und flüssigkeitsdicht
- RoHS konform
- ableitfähig (gemäß BGR 132, ehemals ZH 1/200) bei Erdung der Spirale

**Werkstoff**

- Wandung: spezial Polyethylen (PE)
- Spirale: Federstahldraht

**Temperaturbereich**

- ca. -35 °C bis ca. +80 °C

**Liefervarianten**

- transparent (Standard)
- Sonderfarben: voll eingefärbt
- kundenspez. Sonderaufdruck

**Applications**

Suction and transport hose, especially suitable:

- for solids such as dust, powder, fibres, chips and granulates
- for gaseous and liquid media
- for vacuum cleaners, conveying systems, blowers and compressors
- for the food and pharmaceutical industry
- for the chemical industry

**Properties**

- medium-heavy model
- smooth interior
- optimized flow properties
- flexible
- food quality wall complies with: FDA 21 CFR 177.1520 (c) 3.2a, EC guideline 2002/72/EC incl. amendment 2005/79/EC, German guideline III BfR (see chapt. 14.5)
- odourless and tasteless
- good resistance to alkalis and acids
- extremely good resistance to chemicals (see chapt. 14.1)
- small bending radius
- kink-proof
- free of softener and halogen
- gas and liquid tight
- conform to RoHS guideline
- capable of electro-static discharge (according to BGR 132, formerly ZH 1/200) by grounding the spiral

**Material**

- wall: special polyethylene (PE)
- spiral: spring steel wire

**Temperature Range**

- -35 °C approx. to +80 °C approx.

**Delivery Variants**

- transparent (standard)
- special colours: full coloured
- customer-specific product marking

**Zubehör Register 13/accessories register 13**

13.1.0

Spiralschelle 212  
 Spiral Hose Clamp 212



13.6.0

Schelle m. Befestigungsöse 217  
 Clamp w. Fixing Eyelet 217



13.7.0

Schelle m. Schnellverschluss 213  
 Clamp w. Quick-Release Closure 213



13.5.0

Schelle mit Erdung 212  
 Clamp w. Grounding 212

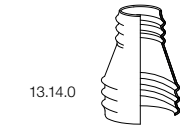

13.14.0

Warmschrumpfmuffe 223  
 Heat Shrink Sleeve 223



13.18.0

Blechverbinder 270-271  
 Metal Connector 270-271

Ø-Innen mm	Ø-Außen mm	empfohlene Betriebsgrenzwerte		Biegeradius (Schlauchmitte) mm	Gewicht kg/m	Lagerlängen weitere Fertigungslängen m	Bestellnummer
		Überdruck bar	Unterdruck bar				
I.D. mm	O.D. mm	Recommended Operating Limits		Bending Radius (middle of hose) mm	Weight kg/m	Stock Lengths further production lengths m	Order No.
		Overpressure bar	Vacuum bar				
28	34	1,040	0,540	34	0,25	10	362-0028-0000
30	37	0,980	0,520	37	0,21	10	362-0030-0000
32	39	0,920	0,505	39	0,23	10	362-0032-0000
35	42	0,840	0,495	42	0,24	10	362-0035-0000
38	45	0,775	0,475	45	0,26	10	362-0038-0000
40	47	0,740	0,460	47	0,28	10	362-0040-0000
45	52	0,660	0,430	52	0,31	10	362-0045-0000
50	57	0,595	0,395	57	0,34	10	362-0050-0000
55	62	0,540	0,350	62	0,37	10	362-0055-0000
60	67	0,495	0,320	67	0,40	10	362-0060-0000
65	72	0,460	0,275	72	0,44	10	362-0065-0000
70	79	0,425	0,230	79	0,56	10	362-0070-0000
75	84	0,395	0,210	84	0,60	10	362-0075-0000
80	89	0,375	0,200	89	0,64	10	362-0080-0000
90	99	0,330	0,170	99	0,71	10	362-0090-0000
100	109	0,300	0,135	109	0,79	10	362-0100-0000
110	119	0,270	0,120	119	0,86	10	362-0110-0000
115	124	0,260	0,115	124	0,90	10	362-0115-0000
120	129	0,250	0,115	129	0,94	10	362-0120-0000
125	134	0,240	0,090	134	0,98	10	362-0125-0000
130	139	0,230	0,090	139	1,03	10	362-0130-0000
140	149	0,215	0,090	149	1,10	10	362-0140-0000
150	159	0,200	0,090	159	1,16	10	362-0150-0000
160	169	0,185	0,075	169	1,24	10	362-0160-0000
175	184	0,170	0,060	184	1,36	10	362-0175-0000
180	189	0,165	0,060	189	1,40	10	362-0180-0000
200	210	0,150	0,060	210	1,55	10	362-0200-0000
225	235	0,135	0,040	235	1,74	10	362-0225-0000
250	260	0,120	0,025	260	1,92	10	362-0250-0000
275	285	0,110	0,020	285	2,09	10	362-0275-0000
280	290	0,105	0,020	290	2,13	10	362-0280-0000
300	310	0,100	0,020	310	2,27	10	362-0300-0000

Weitere Abmessungen und Längen auf Anfrage lieferbar. Alle angegebenen Werte sind ca. Angaben und wurden bei 20 °C ermittelt. Technische Änderungen vorbehalten. Bitte beachten Sie den technischen Anhang./Further diameters and lengths available on request. All stated data are approx. figures based on a temperature of 20 °C. Engineering modifications subject to change. Please refer to the technical appendix.