

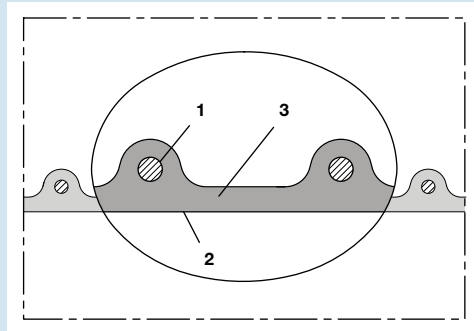

simply flexible  

**Konstruktion**

AIRDUC® Profilschlauch (siehe Kap. 0.2):

1. in der Wandung fest eingegossener Federstahldraht
2. strömungsoptimiertes Profil
3. Wandstärke ca. 1,5 mm

**Construction**

AIRDUC® profile hose (see chapt. 0.2):

1. spring steel wire firmly embedded in wall
2. profile with optimized flow properties
3. wall thickness 1.5 mm approx.

**Anwendungen**

Universeller Absaug- und Förderschlauch, mit besonderer Eignung:

- für Feststoffe wie Pulver, Späne und Granulate
- für gasförmige und flüssige Medien
- für Entstaubungs- und Absauganlagen, Luft- und Klimatechnik
- als robuster Schutzschlauch

**Eigenschaften**

- schwere Ausführung
- innen glatt
- strömungstechnisch optimiert
- flexibel bei geringem Gewicht
- erhöhte Druck- und Vakuumfestigkeit
- gute Laugen- und Säurenbeständigkeit
- gute Chemikalienbeständigkeit (siehe Kap. 14.1)
- gute UV- und Ozonbeständigkeit
- kleinste Biegeradien
- abknicksicher
- gas- und flüssigkeitsdicht
- schwerentflammbar nach: UL94-HB
- RoHS konform
- ableitfähig (gemäß BGR 132, ehemals ZH 1/200) bei Erdung der Spirale

**Werkstoff**

- Wandung: hochwertiges Weich-PVC
- Spirale: Federstahldraht

**Temperaturbereich**

- ca. -20 °C bis ca. +70 °C
- kurzzeitig bis ca. +80 °C

**Liefervarianten**

- grau (Standard)
- Sonderfarben: transparent, voll eingefärbt
- kundenspez. Sonderaufdruck

**Applications**

Universal suction and transport hose, especially suitable:

- for solids such as powder, chips and granulates
- for gaseous and liquid media
- for de-dusting and suction plants, air conditioning and ventilation technique
- as robust protection hose

**Properties**

- heavy model
- smooth interior
- optimized flow properties
- flexible with low weight
- increased pressure and vacuum resistance
- good resistance to alkalis and acids
- good resistance to chemicals (see chapt. 14.1)
- good resistance to UV and ozone
- small bending radius
- kink-proof
- gas and liquid tight
- flame-retardant according to: UL94-HB
- conform to RoHS guideline
- capable of electro-static discharge (according to BGR 132, formerly ZH 1/200) by grounding the spiral

**Material**

- wall: high grade soft PVC
- spiral: spring steel wire

**Temperature Range**

- -20 °C approx. to +70 °C approx.
- short time to +80 °C approx.

**Delivery Variants**

- grey (standard)
- special colours: transparent, full coloured
- customer-specific product marking

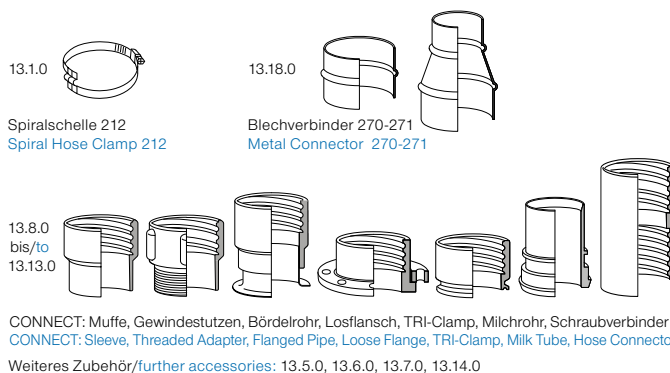
**Zubehör Register 13/accessories register 13**

Ø-Innen	Ø-Außen	empfohlene Betriebsgrenzwerte		Biegeradius	Gewicht	Lagerlängen	Bestellnummer
mm	mm	Überdruck	Unterdruck	(Schlauchmitte)	kg/m	weitere Fertigungslängen	
I.D.	O.D.	Recommended Operating Limits		Bending Radius	Weight	Stock Lengths	Order No.
mm	mm	Overpressure	Vacuum	(middle of hose)	kg/m	further production lengths	
		bar	bar	mm		m	
20	28	2,050	0,950	28	0,28	10 15	345-0020-0000
25	33	1,730	0,935	33	0,33	10 15	345-0025-0000
30	40	1,700	0,915	40	0,45	10 15	345-0030-0000
32	42	1,690	0,905	42	0,47	10 15	345-0032-0000
35	45	1,550	0,900	45	0,51	10 15	345-0035-0000
38	48	1,440	0,895	48	0,55	10 15	345-0038-0000
40	50	1,370	0,875	50	0,57	10 15	345-0040-0000
42	52	1,310	0,860	52	0,60	10 15	345-0042-0000
45	55	1,225	0,850	55	0,64	10 15	345-0045-0000
50	60	1,260	0,840	60	0,70	10 15	345-0050-0000
55	65	1,150	0,785	65	0,76	10 15	345-0055-0000
60	70	1,050	0,705	70	0,83	10 15	345-0060-0000
65	75	0,980	0,625	75	0,89	10 15	345-0065-0000
70	82	0,915	0,560	98	1,06	10 15	345-0070-0000
75	87	0,855	0,515	104	1,13	10 15	345-0075-0000
80	92	0,805	0,480	110	1,20	10 15	345-0080-0000
85	97	0,755	0,450	116	1,27	10 15	345-0085-0000
90	102	0,715	0,405	122	1,34	10 15	345-0090-0000
100	112	0,645	0,335	134	1,48	10 15	345-0100-0000
105	117	0,615	0,320	140	1,55	10 15	345-0105-0000
110	122	0,590	0,300	146	1,62	10 15	345-0110-0000
115	127	0,565	0,280	152	1,68	10 15	345-0115-0000
120	132	0,540	0,270	158	1,75	10 15	345-0120-0000
125	137	0,520	0,260	164	1,82	10 15	345-0125-0000
130	142	0,500	0,245	170	1,89	10 15	345-0130-0000
140	152	0,465	0,225	182	2,03	10 15	345-0140-0000
150	162	0,435	0,190	194	2,33	10 15	345-0150-0000
160	172	0,405	0,170	206	2,48	10 15	345-0160-0000
170	182	0,385	0,150	218	2,63	10 15	345-0170-0000
175	187	0,375	0,140	224	2,70	10 15	345-0175-0000
180	192	0,360	0,130	230	2,78	10 15	345-0180-0000
200	213	0,325	0,090	256	3,14	10 15	345-0200-0000
215	228	0,305	0,085	274	3,36	10 15	345-0215-0000
225	238	0,290	0,080	286	3,52	10 15	345-0225-0000
250	263	0,260	0,065	316	3,90	10 15	345-0250-0000
275	288	0,240	0,060	346	4,28	10	345-0275-0000
280	293	0,235	0,060	352	4,35	10	345-0280-0000
300	313	0,220	0,055	376	4,66	10	345-0300-0000
315	328	0,210	0,055	394	5,30	10	345-0315-0000
320	333	0,205	0,050	400	5,38	10	345-0320-0000
325	338	0,200	0,050	406	5,47	10	345-0325-0000
350	363	0,185	0,045	436	5,88	10	345-0350-0000
375	388	0,175	0,040	466	6,29	10	345-0375-0000
400	413	0,165	0,035	496	6,67	10	345-0400-0000
450	463	0,145	0,030	556	8,85	10	345-0450-0000
500	513	0,130	0,020	616	9,82	10	345-0500-0000

Weitere Abmessungen und Längen auf Anfrage lieferbar. Alle angegebenen Werte sind ca. Angaben und wurden bei 20 °C ermittelt. Technische Änderungen vorbehalten. Bitte beachten Sie den technischen Anhang./Further diameters and lengths available on request. All stated data are approx. figures based on a temperature of 20 °C. Engineering modifications subject to change. Please refer to the technical appendix.